

Fiche technique

Caractéristiques du produit



Fourneau coup de feu à gaz avec four

Modèle	Code SAP	00020645
STPST 780/21 G	Groupe d'articles	Fourneaux



- Type d'appareil: Appareil à gaz
- Puissance de la zone 1 [kW]: 8,5
- Puissance de la zone 2 [kW]: 6,6
- Puissance de la zone 3 [kW]: 4
- Allumage: Piezo + flamme éternelle
- Type de partie interne de l'appareil 1 (exemple: le four): Gaz
- Type de partie interne de l'appareil 2 (exemple: le four): Statique
- Matériel: AISI 304 plaque supérieure et revêtement

Code SAP	00020645	Nombre de zones	3
Largeur nette [mm]	800	Puissance de la zone 1 [kW]	8,5
Profondeur nette [mm]	730	Puissance de la zone 2 [kW]	6,6
Hauteur nette [mm]	900	Puissance de la zone 3 [kW]	4
Poids net [kg]	130.40	Type de partie interne de l'appareil 1 (exemple: le four)	Gaz
Puissance gaz [kW]	25.100	Type de partie interne de l'appareil 2 (exemple: le four)	Statique
Type de connection gaz	Gaz naturel, propane butane	Dimensions de la plaque de fonte [mm x mm]	370 x 545

Fiche technique

Dessin technique



Fourneau coup de feu à gaz avec four

Modèle

Code SAP

00020645

STPST 780/21 G

Groupe d'articles

Fourneaux

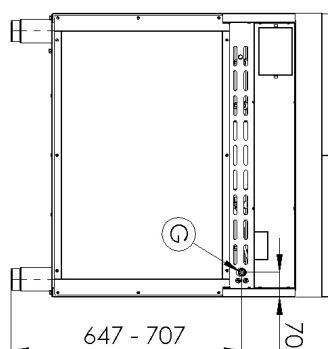
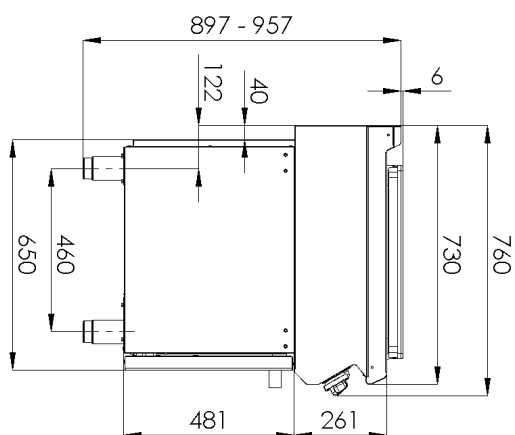
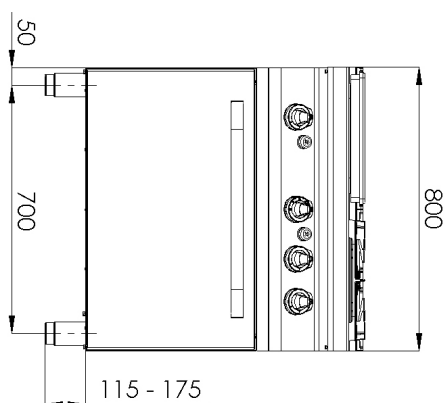

Fiche technique

Paramètres techniques



Fourneau coup de feu à gaz avec four

Modèle	Code SAP	00020645
STPST 780/21 G	Groupe d'articles	Fourneaux

1. Code SAP:

00020645

2. Largeur nette [mm]:

800

3. Profondeur nette [mm]:

730

4. Hauteur nette [mm]:

900

5. Poids net [kg]:

130.40

6. Largeur brute [mm]:

840

7. Profondeur brute [mm]:

800

8. Hauteur brute [mm]:

1080

9. Poids brut [kg]:

140.50

10. Type d'appareil:

Appareil à gaz

11. Type de construction de l'appareil:

Stationnaire

12. Puissance gaz [kW]:

25.100

13. Allumage:

Piezo + flamme éternelle

14. Type de connection gaz:

Gaz naturel, propane butane

15. La couleur extérieure de l'appareil:

Acier inoxydable

16. Matériel:

AISI 304 plaque supérieure et revêtement

17. Type de plan de travail:

Emboutie aux formes et angles arrondis - nettoyage d'entretien confortable

18. Matériau de la plaque supérieure:

AISI 304

19. Épaisseur de la plaque supérieure [mm]:

1.50

20. Nombre de zones:

3

21. Puissance de la zone 1 [kW]:

8,5

22. Puissance de la zone 2 [kW]:

6,6

23. Puissance de la zone 3 [kW]:

4

24. Matériau de la grille:

Fonte

25. Accès au service:

De l'avant en retirant le panneau avant

26. Thermocouple de sécurité:

Oui

Fiche technique

Paramètres techniques



Fourneau coup de feu à gaz avec four

Modèle	Code SAP	00020645
STPST 780/21 G	Groupe d'articles	Fourneaux

27. Pieds réglables:

Oui

28. Informations complémentaires:

Pozor: Toto zařízení není určeno pro přípravu všech typů pokrmů běžně připravovaných v troubě. Podrobné informace o použití zařízení a jeho omezeních naleznete v návodu k použití.

29. Nombre de feux/foyers:

3

30. Type de zones de cuisson au gaz:

Coup de feu+ Brûleurs classiques

31. Type de brûleur:

Laiton, détachable

32. Type de four:

À gaz, statique

33. Puissance du four à gaz [kW]:

6.00

34. Taille du four:

GN 2/1

35. Type de partie interne de l'appareil 1 (exemple: le four):

Gaz

36. Type de partie interne de l'appareil 2 (exemple: le four):

Statique

37. Joint:

Oui

38. Épaisseur de la plaque de fonte [mm]:

30

39. Dimensions de la plaque de fonte [mm x mm]:

370 x 545

40. Allumage de la plaque de fonte:

Piézo + flamme éternelle

41. Raccordement à un robinet à boule:

1/2